

# Manuale utente

English | Nederlands | Deutsch | Français | Español | Italiano

## 2865-S / 2885-S Contabanconote



# Introduzione

Grazie per aver acquistato un contabanconote Safescan 2865-S / 2885-S. Per un uso e una manutenzione corretti, vi consigliamo di leggere attentamente il presente manuale.

## Nota bene

Se l'apparecchio dovesse essere in qualsiasi modo modificato o utilizzato in una maniera non prevista al momento della consegna, il fornitore dell'apparecchio non si assume alcuna responsabilità per eventuali danni o lesioni a persone o a cose. Se le condizioni d'uso dell'apparecchio sono cambiate, sarà necessario contattare il fornitore, altrimenti la dichiarazione di conformità non sarà più valida.

## Istruzioni di sicurezza

- Posizionare la macchina su una superficie piana e stabile.
- Non installare la macchina in ambienti sporchi o polverosi.
- Usare la protezione antipolvere fornita quando la macchina non viene utilizzata.
- Non posizionare la macchina alla luce diretta del sole o in prossimità di fonti di calore o condizionatori.
- Scollegare sempre il cavo di alimentazione prima di eseguire eventuali interventi di manutenzione sulla macchina.
- Collegare sempre la macchina a una presa di corrente collegata a terra.
- Utilizzare solo il cavo di alimentazione fornito.
- Temperatura di funzionamento 15-35 °C / 59-95 °F.
- Umidità operativa 30-80% R.H.
- Non utilizzare la macchina in ambienti esterni.
- Non esporre la macchina a liquidi.
- La macchina contiene delle parti rotanti. Non toccare mai le parti in movimento quando la macchina è ACCESA.
- Accertarsi che non cadano nella macchina corpi estranei (monete, fermagli, punti della cucitrice), perché potrebbero bloccare le parti meccaniche e i sensori della macchina e danneggiarli o romperli e questo annullerebbe la vostra garanzia.
- Tenere lontano gioielli, capelli lunghi, cravatte e altre parti sporgenti durante l'uso della macchina.
- Non smontare mai la macchina.
- Per prevenire scosse elettriche, non toccare il cavo di alimentazione con le mani bagnate.
- Per prevenire incendi o corto circuiti, scollegare l'unità durante eventuali spostamenti.
- Tenere la spina quando si scollega l'unità dalla presa di corrente, senza mai tirare il cavo.

## Panoramica sul prodotto e contenuto della scatola

### Parte anteriore

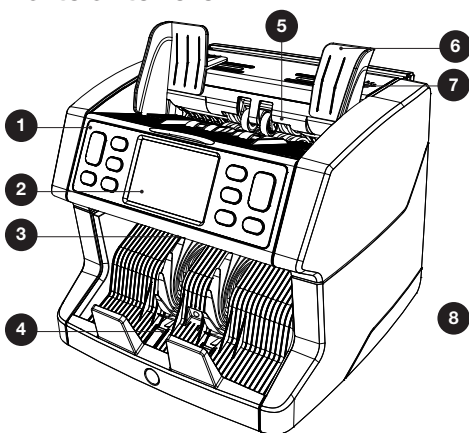

### Parte posteriore

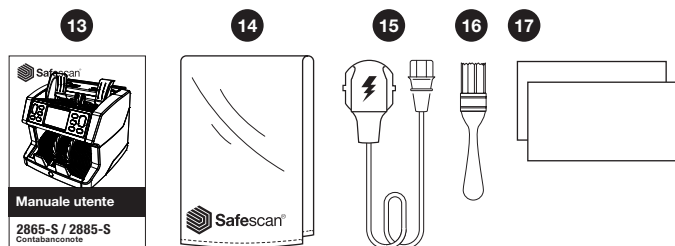
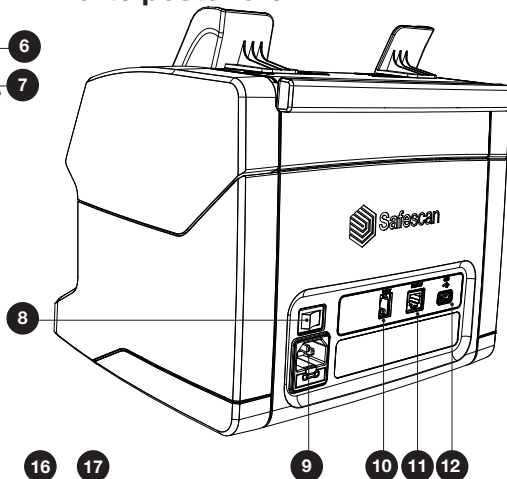

- |  |   |
|--|---|
| <ol style="list-style-type: none"> <li>1. Pannello di comando</li> <li>2. Touch screen LCD</li> <li>3. Pannello superiore maniglia di rilascio</li> <li>4. Impilatore</li> <li>5. Vano inserimento banconote</li> <li>6. Guide per le banconote</li> <li>7. Manopola di regolazione spazio di alimentazione</li> <li>8. Interruttore di alimentazione</li> <li>9. Connettore di alimentazione</li> </ol> | <ol style="list-style-type: none"> <li>10. Connettore porta stampante (RJ-10)</li> <li>11. Connettore display esterno (RJ-12)</li> <li>12. Porta aggiornamento (USB-A)</li> <li>13. Manuale utente</li> <li>14. Protezione antipolvere</li> <li>15. Cavo di alimentazione</li> <li>16. Pennello per la pulizia</li> <li>17. Fogli per la pulizia</li> </ol> |
|--|---|

## Installazione della macchina

1. Rimuovere la pellicola di protezione dallo schermo LCD.
2. Collegare il cavo di alimentazione alla presa di corrente.
3. Accendere il dispositivo con l'interruttore.
4. Il contabanconote si avvierà. Selezionare una lingua premendo il touch screen e confermare la selezione della lingua nella schermata successiva.
5. Il dispositivo eseguirà un autotest, durante il quale verrà visualizzato il numero di versione del software e il numero di modello. Una volta superato l'autotest, la macchina aprirà la schermata di conteggio e sarà pronta all'uso.

## Pulsanti & display touch

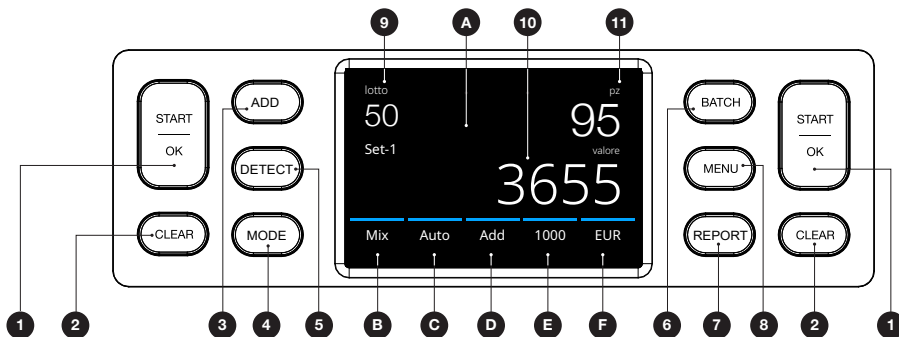

### Nr. Pulsante Descrizione

- |     |          |  |
|-----|----------|--|
| 1.  | START/OK | Avvio conteggio / Conferma selezione (nel MENU)                                |
| 2.  | CLEAR    | Cancella i risultati del conteggio   |
| 3.  | ADD      | Funzione Aggiungi On/Off (aggiunge i risultati di conteggi multipli al totale) |
| 4.  | MODE     | Aprire il menu modalità Conteggio  |
| 5.  | DETECT   | Aprire il menu di rilevamento (Selezione valuta / tipo rilevamento)            |
| 6.  | BATCH    | Aprire il menu Lotto (nel menu LOTTO: Loop: 100 - 50 - 25 - 20 - 10 - Off)     |
| 7.  | REPORT   | Aprire il report risultati conteggi e il menu di stampa                        |
| 8.  | MENU     | Aprire il menu impostazioni  |
| A.  |          | Aprire il menu rapido  |
| B.  |          | Aprire il menu modalità Conteggio  |
| C.  |          | Avvio automatico conteggio On/Off  |
| D.  |          | Funzione Aggiungi On/Off (aggiunge i risultati di conteggi multipli al totale) |
| E.  |          | Aprire menu velocità di conteggio  |
| F.  |          | Aprire il menu tipo di rilevamento   |
| 9.  |          | Numero di lotto selezionato  |
| 10. |          | Valore totale del numero di banconote contate                                  |
| 11. |          | Numero di banconote contate  |

## Primo utilizzo

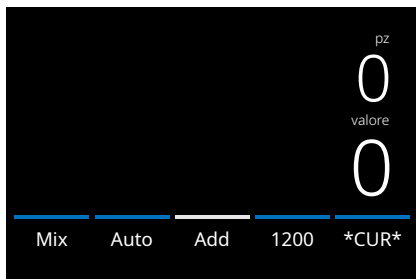

1. Il dispositivo si avvia con le seguenti impostazioni predefinite:

- A. Tipo di rilevamento: **\*CUR\*** (Riconoscimento automatico valuta)
- B. Modalità di conteggio: **MIX**
- C. Avvio automatico: **ON**
- D. Modalità Aggiungi disattivata
- E. Velocità di conteggio: 1200

2. Prevenire errori di conteggio non necessari. Impostare la guida della tramoggia banconote in modo da racchiudere i lati delle banconote e farle rimanere centrate. Organizzare le banconote in una pila ordinata, accertandosi che la parte posteriore della pila sia ben allineata e le banconote siano centrate.

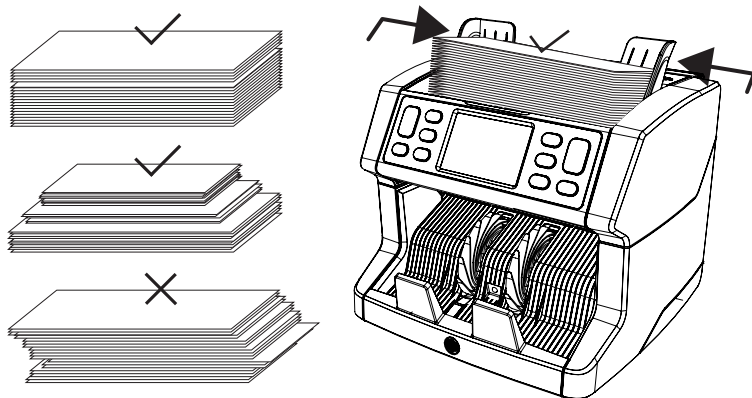

3. Quando le banconote vengono messe sulla tramoggia, la macchina inizierà automaticamente il conteggio. Premere **[AUTO]** sullo schermo per disattivare questa funzione.

4. Quando il dispositivo rileva una banconota sospetta durante il conteggio, si fermerà, si udirà un allarme e verrà visualizzato un messaggio di errore. L'ultima banconota contata nella pila è la banconota sospetta. Rimuovere questa banconota e premere **[Start/OK]** per continuare a contare.

**Banconote sospette**

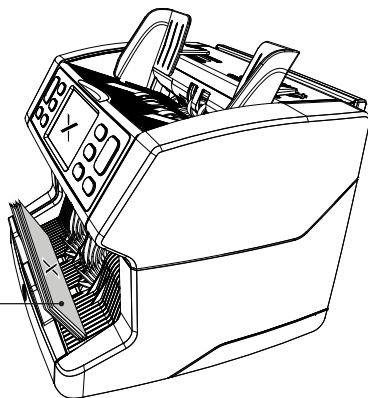

5. Una volta terminato il conteggio, i risultati vengono visualizzati sullo schermo:

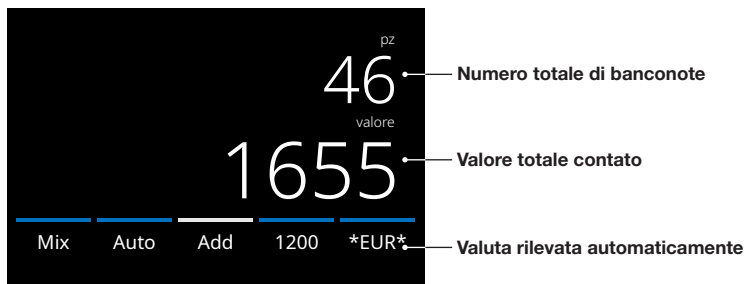

6. Premere il pulsante **[REPORT]** per visualizzare i risultati di conteggio dettagliati specificati per denominazione.

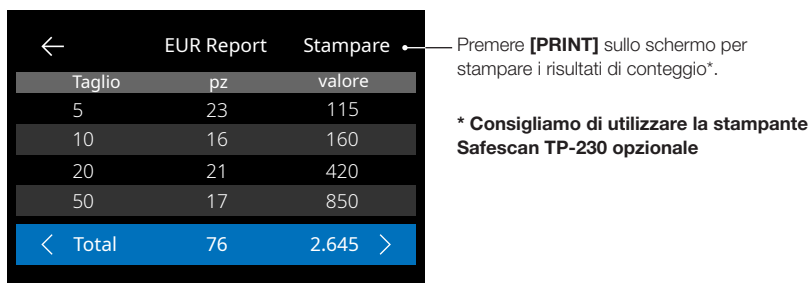

## Selezione di un tipo di rilevamento

1. Per selezionare o cambiare il tipo di rilevamento in uso, premere il pulsante nell'angolo in basso a destra del touch screen o premere il pulsante **[DETECT]** sul pannello di comando. Si aprirà il menu rilevamento.

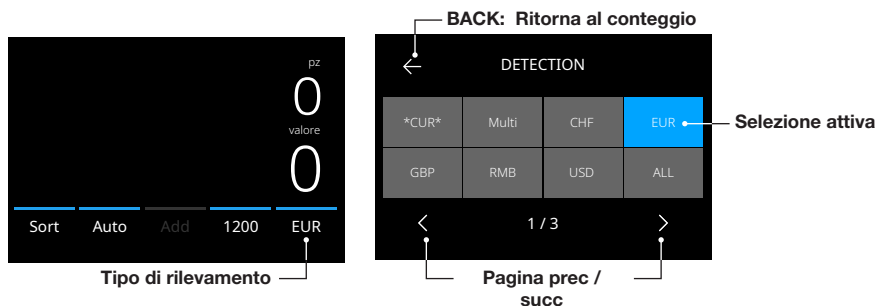

2. Il menu di rilevamento contiene più pulsanti di selezione. Il tipo di rilevamento attivo ha un pulsante di colore blu. Usare i pulsanti **[LEFT]** e **[RIGHT]** per alternare fra le pagine del menu di rilevamento. Premere semplicemente il pulsante corrispondente alla valuta o al modo di rilevamento richiesto sullo schermo per il proprio conteggio.

**Nota:** La selezione di un tipo di rilevamento determinerà le modalità di conteggio disponibili.

# Spiegazione delle modalità di rilevamento disponibili

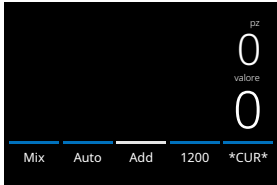
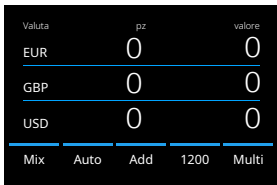
Rilevamento	Descrizione	Spiegazione dell'utilizzo
<p><b>*CUR*</b></p> 	Le valute disponibili nel dispositivo vengono riconosciute automaticamente.	Selezionando <b>*CUR*</b> non servirà selezionare manualmente la valuta prima del conteggio. Basta inserire le valute nella macchina. La prima valuta rilevata verrà automaticamente selezionata come valuta attiva per il conteggio.
<p><b>Multi</b></p> 	Conteggio misto dell'importo e del valore di 3 valute preselezionate simultaneamente.	Conteggio dell'importo e del valore di 3 valute miste durante lo stesso conteggio. Inserire le banconote delle valute preselezionate nel dispositivo. I risultati verranno visualizzati sullo schermo.  Le preselezioni delle valute possono essere fatte dal menu impostazioni del dispositivo.
EUR, USD, GBP e altre valute disponibili nel dispositivo.	Conteggio di banconote di una valuta specifica.	Selezionare le valute nel menu <b>DETECT</b> . Le banconote di altre valute verranno considerate come sospette.
		
ALL	Conteggio dei pezzi senza alcun rilevamento di contraffazione.	Selezionare ALL, UV, MG, UV+MG per contare le banconote di valute non disponibili sulla macchina.
UV	Conteggio di pezzi con rilevamento UV.	
MG	Conteggio di pezzi con rilevamento MG.	
UV   MG	Conteggio di pezzi con rilevamento sia UV che MG.	
		



## Selezionare una modalità di conteggio

1. Premere il tipo di modalità nell'angolo in basso a sinistra o premere il pulsante **[MODE]** sul pannello di comando. Si aprirà il menu

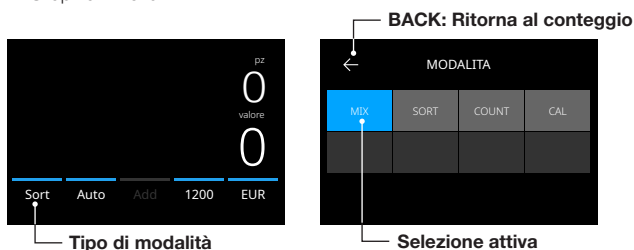

2. Il menu modalità contiene più pulsanti di selezione. Il tipo di modalità attivo ha un pulsante di colore blu. I tipi di modalità disponibili sono determinati dal tipo di rilevamento attivo. Premere semplicemente il tipo di modalità richiesto per il proprio conteggio.

## Selezione della velocità di conteggio

Premere l'indicazione di velocità conteggio sul touch screen per aprire il menu Speed. Il menu Speed mostrerà le velocità di conteggio disponibili per la modalità di conteggio e l'impostazione di rilevamento selezionati.



## Spiegazione delle modalità di conteggio disponibili

### Modalità

### Funzione principale

### Spiegazione della modalità

#### Mix

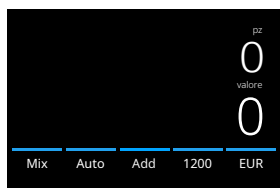

Contare il valore e il numero delle denominazioni di banconote.

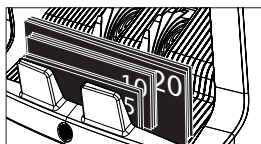

Conteggio del valore e del numero di denominazioni sia ordinate che non ordinate per la valuta selezionata. Selezionando **"MULTI"**, si possono contare simultaneamente 3 valute miste.

#### Sort

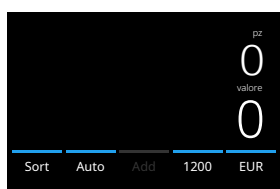

Conteggio del valore e del numero di banconote e ordinamento di qualsiasi denominazione di banconota.

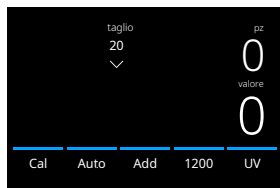

Conteggio del numero di banconote ordinate per denominazione. Le denominazioni differenti dalle denominazioni della prima banconota contata vengono rifiutate.

**Modalità****Funzione principale****Spiegazione della modalità****CAL**

Conteggio del valore e del numero di valute che non sono disponibili nel dispositivo.

Selezionare il valore delle denominazioni che si desidera contare. Il dispositivo moltiplicherà automaticamente il valore unitario per il numero di banconote contate per determinare il valore.

Il dispositivo funzionerà come in modalità **COUNT** e non procederà a separare le varie denominazioni

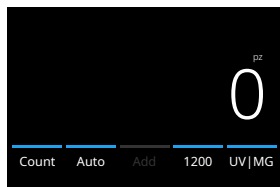
**Count**

Conteggio del numero di banconote.

Conteggio del numero di banconote senza controllare la dimensione o il valore della banconota.

## Funzione Add

Utilizzare questa funzione per aggiungere i risultati di conteggi multipli al totale. Premere **[ADD]** nella parte inferiore centrale della schermata di conteggio, oppure premere il pulsante **[ADD]** sul pannello di comando. La barra sopra **ADD** si accenderà di blu quando attivata.

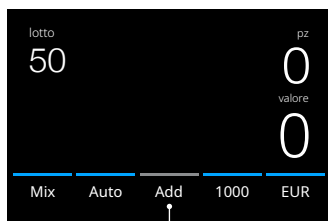

Premere per attivare la modalità Add

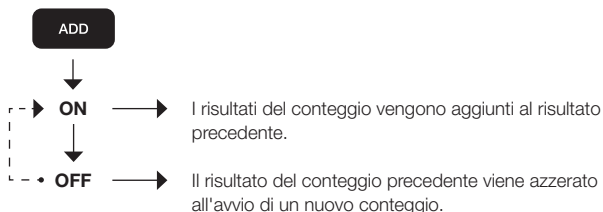

## Conteggio lotto

La funzione Lotto viene usata per creare pile con lo stesso numero di banconote. Premere **[BATCH]** per aprire la schermata inserimento Lotto. Come valore predefinito, il numero di lotto è impostato su 100.

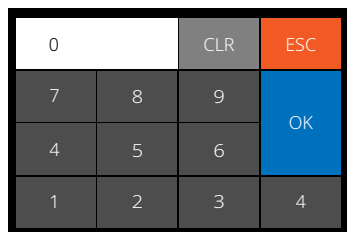

1. Digitare il numero di lotto desiderato sul touch screen e premere **[OK]** per confermare. Oppure premere ripetutamente il pulsante **[BATCH]** per alternare fra i numeri di lotto preimpostati.
  - Premere **[CLR]** per cancellare il valore digitato.
  - Premere **[ESC]** sul touch screen per uscire dalla schermata inserimento lotto.

- Il numero di lotto viene visualizzato sulla schermata di conteggio.
- Inserire una pila di banconote sulla tramoggia. Il dispositivo adesso interromperà il conteggio quando il numero di lotto è stato raggiunto.

**Nota: se non viene raggiunto il numero di lotto, il dispositivo emetterà un segnale sonoro.**

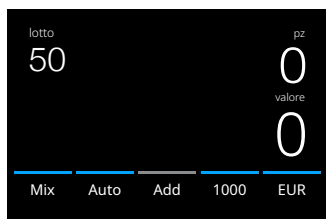

## Avvio del conteggio automatico

Se è stata attivata l'impostazione "Auto", la macchina inizierà automaticamente il conteggio quando le banconote vengono messe sulla tramoggia. Con Auto disattivato, bisognerà premere il pulsante **[START]** per avviare il conteggio.



Premere per attivare il conteggio automatico

## Report del conteggio

Utilizzare la schermata di report per visualizzare i risultati del conteggio per il conteggio della valuta. Selezionando la modalità di conteggio "Multi", i risultati di 3 valute verranno visualizzati separatamente nel report del conteggio.

Taglio	pz	valore
5	23	115
10	16	160
20	21	420
50	17	850
<b>&lt; Total</b>	<b>76</b>	<b>2.645 &gt;</b>

← Ritorna al conteggio
Risultati della stampa

Pagina prec / succ

- Una volta terminato un conteggio, premere **[REPORT]** per visualizzare i risultati del conteggio.
- La schermata di report mostra l'importo e il valore per denominazione e il valore totale.
- Premere -> per scorrere alla pagina dei risultati successiva
- Premere 'Print' \* per inviare i risultati del conteggio a una stampante.
- Premere <- per uscire dalla schermata di report e ritornare alla schermata di conteggio

## Messaggi di errore della banconota

Quando il dispositivo rileva una banconota sospetta durante il conteggio, si fermerà, si udirà un allarme e verrà visualizzato un messaggio di errore. L'ultima banconota contata nella pila è la banconota sospetta. Rimuovere questa banconota e premere **[Start/OK]** per continuare a contare. Contare nuovamente la banconota per accertarsi che si tratti di un rilevamento di banconota sospetta.

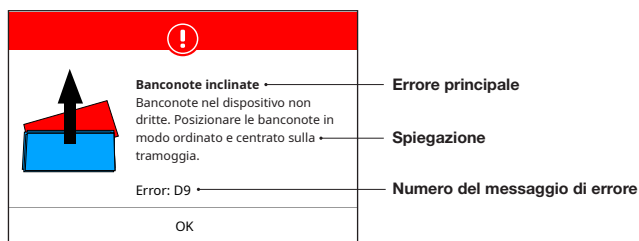

Possono essere visualizzati vari tipi di messaggi. Questi messaggi possono presentarsi durante l'avvio o durante il conteggio. La schermata con i messaggi di errore mostra l'errore principale, la spiegazione e la soluzione, oltre al numero di messaggio di errore.

## Messaggi di errore della banconota

Errore	Causa	Soluzione(i)
<b>UV, MG, IR, IMAGE INCOMPLETE, IMAGE DISTORTION, IMAGE, NOT RECOGNIZED</b>	<ul style="list-style-type: none"> <li>- La banconota è sospetta.</li> <li>- I sensori potrebbero essere sporchi o bloccati dalla polvere.</li> <li>- L'immagine o le funzioni integrate UV e IR delle banconote potrebbero diventare più deboli quando una banconota è vecchia, molto usata o quando è stata lavata per sbaglio.</li> </ul>	<ul style="list-style-type: none"> <li>- Contare nuovamente la banconota per accertarsi che si tratti di un rilevamento di banconota sospetta.</li> <li>- Seguire la procedura di pulizia.</li> <li>- Controllare se le banconote sono sporche, danneggiate o consumate.</li> <li>- Accertarsi che il dispositivo non si trovi in prossimità di eventuali campi magnetici o dispositivi che trasmettano qualche tipo di segnale perché questo potrebbe disturbare i sensori integrati.</li> </ul>
<b>DIFFERENT DENOMINATION</b>	<ul style="list-style-type: none"> <li>- È stata rilevata una banconota con una denominazione differente rispetto alla prima banconota contata.</li> </ul>	<ul style="list-style-type: none"> <li>- Controllare la pila di banconote rifiutate per una denominazione differente.</li> </ul>
<b>SLANT</b>	<ul style="list-style-type: none"> <li>- Le banconote non sono state alimentate dritte nella macchina.</li> </ul>	<ul style="list-style-type: none"> <li>- Accertarsi che le banconote vengano posizionate correttamente e inserite centrate sulla tramoggia. Usare le guide della tramoggia per centrare le banconote e quando si sta contando una grande pila di banconote, accompagnare le banconote anche con le mani durante il conteggio. Fare riferimento al primo utilizzo.</li> </ul>
<b>CHAINED, DOUBLE</b>	<ul style="list-style-type: none"> <li>- È stata alimentata più di una banconota contemporaneamente nella macchina.</li> </ul>	<ul style="list-style-type: none"> <li>- Accertarsi che non ci siano banconote inceppate, piegate o incollate insieme.</li> <li>- Controllare la qualità delle banconote. Se non si rilevano particolari problematiche visibili, ricontare le banconote e controllare se il problema persiste.</li> <li>- La tramoggia potrebbe non essere fissata bene. Regolare la vite della tramoggia in senso orario. Vedere il capitolo sulla manutenzione e assistenza.</li> </ul>
<b>HALF BANKNOTE</b>	<ul style="list-style-type: none"> <li>- È stata rilevata una banconota incompleta, strappata o a metà.</li> </ul>	<ul style="list-style-type: none"> <li>- Controllare la qualità delle banconote. Se non si rilevano particolari problematiche visibili, ricontare la banconota e controllare se il problema persiste.</li> </ul>
<b>WIDTH, LENGTH</b>	<ul style="list-style-type: none"> <li>- È stata rilevata una banconota di dimensione non conforme.</li> </ul>	<ul style="list-style-type: none"> <li>- Controllare la qualità delle banconote. Se non si rilevano particolari problematiche visibili, ricontare le banconote e controllare se il problema persiste.</li> </ul>

## Messaggi di errore della macchina

Messaggi di errore visualizzati	Soluzione visualizzata
Machine error	Riavviare il dispositivo
Machine service error	Contattare l'assistenza Safescan all'indirizzo <a href="http://www.safescan.it">www.safescan.it</a>
The stacker is full	Rimuovere tutte le banconote dall'impilatore
Top panel is open	Chiudere il pannello superiore
Hopper sensor blocked	Rimuovere le banconote e togliere la polvere dal sensore della tramoggia.
Stacker sensors are blocked	Rimuovere tutte le banconote dall'impilatore e togliere la polvere dall'impilatore.

## Menu rapido

Il menu rapido è uno strumento utile con differenti funzioni usate regolarmente. Aprire il menu rapido premendo semplicemente una volta la parte centrale del touch screen. Con il menu rapido aperto, premere una funzione sullo schermo o premere **[ESC]** per uscire dal menu rapido.

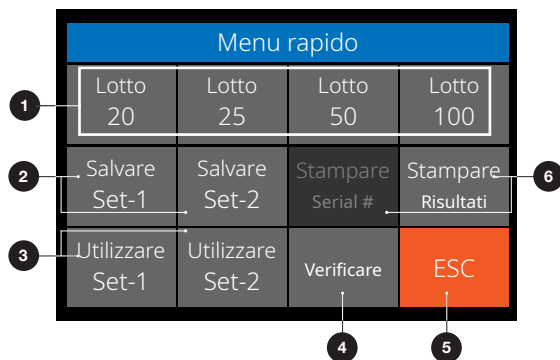

Nr.	Sullo schermo	Descrizione	Uso
1.	Batch 20/25/50/100	Lotti preimpostati	Istruzione

1. Premere una volta il touch screen per aprire il menu rapido.
2. Premere un'impostazione del lotto.
3. La macchina ritornerà alla schermata di conteggio con le impostazioni del lotto selezionato attivate.

**Nota:** le preimpostazioni dei lotti si possono regolare nelle preferenze di conteggio nel menu.

Nr.	Sullo schermo	Descrizione	Uso
2.	Save Set-1 & Set-2	Salva le impostazioni di conteggio come attualmente indicate sulla macchina.	<p>Se alcune impostazioni di conteggio specifico vengono utilizzate spesso, potrebbe essere utile salvarle sulla macchina. Con questa opzione, la valuta, il numero di lotto, la modalità di conteggio e lo stato della funzione aggiungi, possono essere salvati in Set-1 o Set-2.</p> <p>Istruzione</p> <ol style="list-style-type: none"> <li>1. Impostare la macchina con le impostazioni preferite.</li> <li>2. Premere una volta il touch screen per aprire il menu rapido.</li> <li>3. Premere [Save Set-1 or Set-2].</li> <li>4. La macchina salva le impostazioni correnti e ritorna al menu rapido.</li> <li>5. Premere [ESC] per uscire dal menu rapido.</li> </ol> <p><b>Nota:</b> Le impostazioni si possono sempre salvare in qualsiasi momento. Ogni volta che si preme [Save Set-1 or Set-2], le impostazioni correnti sovrascriveranno le impostazioni salvate in precedenza.</p>

## Menu rapido

Nr.	Sullo schermo	Descrizione	Uso
3.	Use Set-1 & Set-2	Utilizza le impostazioni di conteggio salvate.	<p>Istruzione</p> <ol style="list-style-type: none"> <li>1. Premere una volta il touch screen per aprire il menu rapido.</li> <li>2. Premere [Use Set-1 or Set-2].</li> <li>3. Si apre il menu di conteggio utilizzando le impostazioni salvate. Sullo schermo viene visualizzata l'icona per l'indicazione attiva Set-1 o /Set-2.</li> </ol> <p><b>Nota:</b> La modifica delle impostazioni disabiliterà direttamente Use Set-1 or Set-2. L'icona d'indicazione scomparirà dallo schermo.</p>
4.	Verify	Apri la funzione di verifica conteggio.	<p>Questa funzione si può utilizzare per ricontare e controllare un eventuale conteggio sospettato di essere sbagliato senza aggiungere al lotto corrente o ai totali giornalieri.</p> <ol style="list-style-type: none"> <li>1. Premere una volta il touch screen per aprire il menu rapido.</li> <li>2. Premere [Verify].</li> <li>3. Il menu di conteggio si apre con le impostazioni attualmente in uso. Tutti i totali del conteggio precedente sono salvati in memoria. Sullo schermo, viene visualizzata l'indicazione 'Verify'.</li> <li>4. Eseguire 1 o più conteggi di verifica.</li> <li>5. Per uscire dalla modalità di verifica, premere una volta il touch screen e quindi [Verify].</li> <li>6. La macchina ritornerà ai risultati di conteggio salvati dei conteggi precedenti.</li> </ol>
5.	ESC	Esci dal menu rapido.	<p>Istruzione</p> <ol style="list-style-type: none"> <li>1. Premere [ESC].</li> <li>2. La macchina ritornerà alla schermata di conteggio.</li> </ol>
6.	Print La stampa del numero di serie non è disponibile in tutti i modelli)	Stampa i risultati di conteggio correnti.	<p><b>Nota:</b> per stampare i risultati del conteggio servirà la stampante TP-230 opzionale.</p>

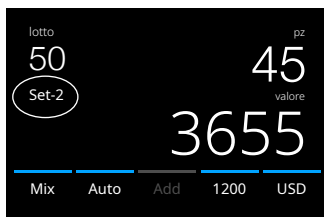

# Menu

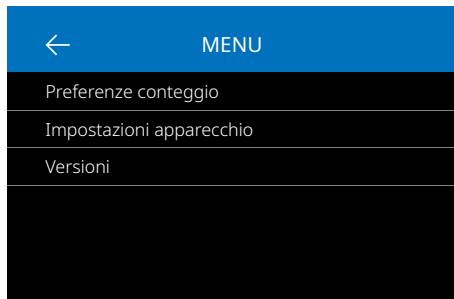

1. Premere il pulsante **[MENU]** per aprire il menu.
2. Il menu è suddiviso in 3 sottomenu.
  - Preferenze di conteggio
  - Impostazioni del dispositivo
  - Versioni
3. Premere su una voce del sottomenu per aprire o Premere [**<-**] per ritornare al menu di conteggio.

## Utilizzo del menu



1. Menu/Sottomenu corrente
2. Indietro di un livello
3. Voce del menu
4. Impostazioni della voce
5. Interruttore funzione **OFF**:  
L'interruttore è grigio
6. Interruttore funzione **ON**:  
L'interruttore è bianco e blu.
7. Indicazione del numero di pagina

## Voci del menu

Preferenza di conteggio	Descrizione dell'impostazione
Button sound	Abilita o disabilita i bip sonori quando è premuto un pulsante usando l'interruttore On/Off.
Alarm sound	Abilita o disabilita gli allarmi sonori quando si verifica un errore usando l'interruttore On/Off.
Batch quantities	Cambia i numeri di lotto preimpostati nel menu rapido.
Currency status	Attiva e disattiva le valute. Le valute disattivate non verranno visualizzate durante l'uso.

## Voci del menu

Impostazioni del dispositivo	Descrizione dell'impostazione
Language	Seleziona la lingua dell'interfaccia utente.
Multi mix currency selection	Seleziona 3 valute da usare nella modalità multivaluta.
Time format	Seleziona il formato orario 12 o 24.
Time and Date	Menu per inserire manualmente la data e l'ora. Vengono visualizzati la data e l'ora correnti.
Keep setting after restart	Abitato (On): Le impostazioni dell'utente corrente verranno usate dopo il riavvio. Disabilitato (Off): Il dispositivo si avvierà con il rilevamento automatico della valuta, la modalità di conteggio Mix e Batch Off.
Round Add-Batch	Con questa funzione e la modalità <b>ADD</b> entrambe attivate (On), il dispositivo aggiungerà al totale solo il risultato del conteggio dei lotti completati. Se il numero di lotto non è raggiunto, la macchina "correggerà" il totale al multiplo precedente dell'importo di lotto impostato.
CAL denominations	Selezionare un intervallo di denominazione: 1 - 1000 o 500 - 100.000
Default factory settings	Avvia la procedura di reset. Dopo il reset, il dispositivo viene riportato alle impostazioni di fabbrica predefinite. Tutte le impostazioni utente sono azzerate.

Versioni	Descrizione dell'impostazione
Firmware version	Mostra la versione di firmware installata.
Currency version	Mostra quale versione software valuta è installata.

## Manutenzione e assistenza

Per garantire un funzionamento sempre affidabile, si richiede una pulizia regolare delle parti interne e dei sensori del dispositivo. La polvere o lo sporco possono sfregare le banconote e disturbare il funzionamento corretto dei sensori. Anche in presenza di errori di inceppamento, potrebbe essere necessario aprire il pannello superiore per rimuovere le banconote inceppate.

**Osservazione:** Spegnerne sempre la macchina e staccare il cavo di alimentazione dal dispositivo prima di eseguire eventuali interventi di assistenza.

## Aprire il pannello superiore e posteriore

Aprire il pannello superiore utilizzando la leva di apertura sotto il pannello di comando.

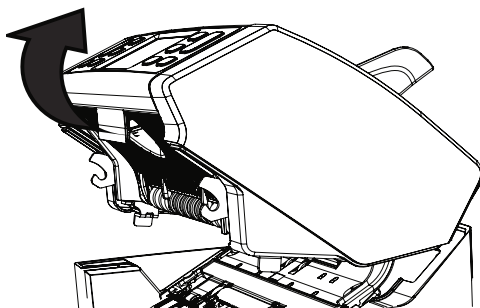



## Pulizia

A seconda della frequenza di utilizzo della macchina, rimuovere settimanalmente o mensilmente tutta la polvere presente sui sensori con un pennello (incluso) o un panno asciutti. Durante la pulizia si consiglia l'uso di un aspirapolvere. Se si utilizza un aspirapolvere, accertarsi di inserire sul tubo una spazzola morbida. Il dispositivo fornirà automaticamente i consigli di manutenzione. Pulire sempre il dispositivo come consigliato.

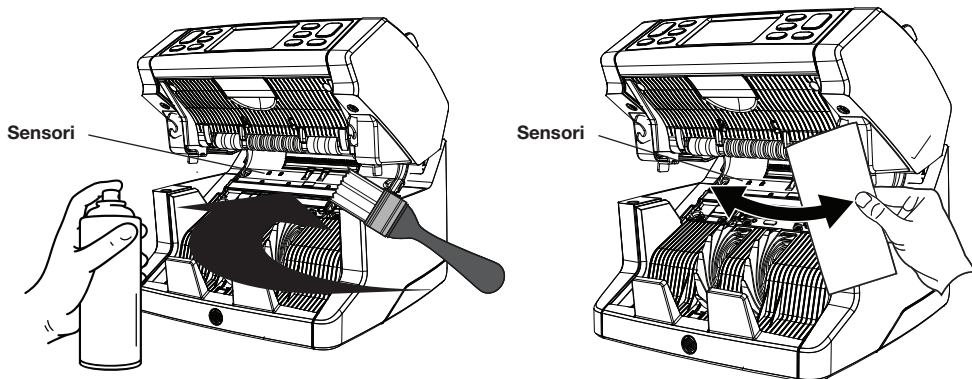

## Regolazione della fessura di alimentazione

Se si verificano frequentemente errori di doppie banconote, banconote appiccicate o inclinate, o se le banconote non entrano nella macchina in modo uniforme, potrebbe essere necessario regolare lo spazio di alimentazione della tramoggia utilizzando la manopola di regolazione della tramoggia. La posizione della manopola di regolazione della tramoggia è già stata impostata in una posizione ottimale in fabbrica. Tuttavia, a causa della natura di alcune banconote, ad esempio le banconote di carta o in polimeri, potrebbe essere necessaria una regolazione per assicurare un'alimentazione ottimale.

- Se le banconote non vengono contate correttamente: aumentare la distanza dello spessore della banconota ruotando la manopola di regolazione in senso orario (+).
- Se si verificano spesso errori di conteggio quali "doppie banconote" o "banconote appiccicate/doppie banconote", diminuire la distanza dello spessore delle banconote ruotando la manopola di regolazione in senso antiorario (-).

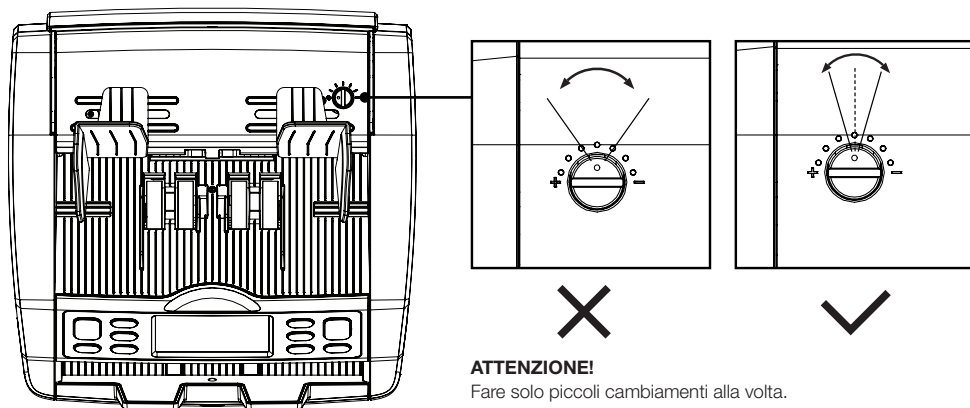

### ATTENZIONE!

Fare solo piccoli cambiamenti alla volta.  
Effettuare modifiche di un punto o di un mezzo punto.

## Utilizzo in combinazione con il Safescan Money Counting Software

---

Le serie Safescan 2865-S / 2885-S si possono utilizzare in combinazione con il Safescan Money Counting Software. Visitare: [www.safescan.it](http://www.safescan.it). Questo consente di esportare i vostri risultati del conteggio e le informazioni del numero di serie al PC per un'ulteriore elaborazione.

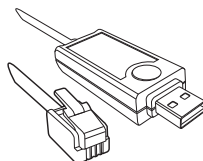
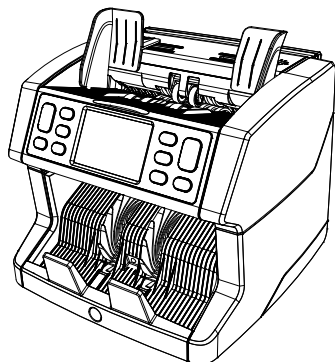

Opzionale  
Cavo per  
il software  
Safescan MCS

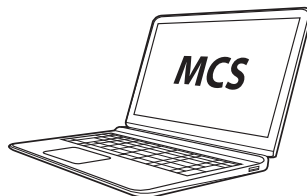

PC (sistema operativo Windows)  
con MCS installato

## Aggiornamenti del software

---

Le banche centrali aggiornano continuamente le loro banconote per includere le funzionalità di sicurezza più innovative e rendere la contraffazione ancora più difficile. Il team dedicato Safescan per la gestione delle valute farà sì che il contabanconote Safescan 2800-Series tenga il passo con questi cambiamenti.

Tutti i dispositivi Safescan vengono testati annualmente presso le Banche Centrali. Per accertarsi che la propria macchina sia aggiornata, controllare regolarmente il nostro sito web per vedere se sono disponibili degli aggiornamenti necessari per il dispositivo.

## Aggiornamento del dispositivo

---

1. Controllare la versione del software valuta sulla macchina. La versione del software viene visualizzata nel menu. Premere **[MENU]** e quindi 'Versions' per vedere le versioni correnti.
2. Vai a [www.safescan.it](http://www.safescan.it).
3. Inserire la categoria, il prodotto e il codice articolo. Verrà visualizzata la versione degli aggiornamenti software più recente.
4. Confrontare i numeri e i dettagli della versione per vedere se è necessario aggiornare il software.
5. Se serve un aggiornamento del software: Scaricare il pacchetto del software e seguire le istruzioni per la procedura di aggiornamento incluse.

## Caratteristiche tecniche

### Valute supportate:

Pacchetti di valute regionali (Europa, Asia, America e Medio Oriente) sono disponibili online. Visitare [www.safescan.it](http://www.safescan.it) per l'aggiornamento della disponibilità.

### Modalità di conteggio: Mix (Conteggio valori per valute ordinate e non ordinate)

**Sort** (Conteggio valori con ordinamento per denominazione o conteggio di fogli con ordinamento per dimensione e rilevamento (Nessuno, UV, MG o UV + MG)

**Count** (Conteggio fogli, con impostazioni di rilevamento: Off, UV, MG o UV+MG  
800, 1000 e 1500 banconote/minuto

### Velocità di conteggio:

### Funzionalità rilevamento banconote:

### Gamma dimensionale banconote:

### Capacità tramoggia:

### Capacità impilatore:

### Alimentazione:

### Consumo energetico:

### Dimensioni:

### Peso:

### Temperatura di funzionamento:

UV, MG, MT, IR, Image, dimensione 3D, Spessore, Qualità carta

50 x 110 mm ~ 90 x 180 mm

500 banconote

220 banconote

AC 220-240V / 50-60Hz.

massimo 60W

(L x P x A) 259 x 254 x 255 mm

6.4kg

15-35 °C / 59-95 °F.

## Assistenza tecnica

Visitare prima il nostro centro assistenza online - andare su [www.safescan.it](http://www.safescan.it) e selezionare 'Banknote Counters'.

Se vi serve ulteriore assistenza: il nostro team dedicato è disponibile telefonicamente nelle ore d'ufficio (GMT + 1 zona oraria) o via mail per rispondere ad eventuali domande in merito all'uso del vostro dispositivo Safescan. Per maggiori dettagli, visitare [www.safescan.it](http://www.safescan.it).

Se si chiama o si invia una mail al nostro centro assistenza, accertarsi sempre di avere a portata di mano le seguenti informazioni: numero del modello, numero di serie (vedere l'adesivo del prodotto nella parte inferiore del dispositivo), numero di versione del software (mostrato all'avvio del dispositivo) e data di acquisto.

Numero di serie



Numero di versione del software

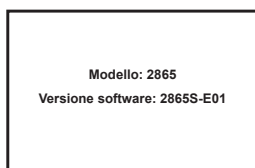

Procedura di garanzia: [www.safescan.it](http://www.safescan.it)



Questo prodotto soddisfa i requisiti essenziali e tutte le altre disposizioni pertinenti alle direttive europee applicabili. La Dichiarazione di Conformità (DoC) è disponibile all'indirizzo [www.safescan.it](http://www.safescan.it)



Se il dispositivo deve essere smaltito, portarlo a un centro di riciclaggio. Non smaltire mai nessun dispositivo elettronico insieme ai rifiuti domestici.

# Safescan®

---

**Safescan B.V.**

PO Box 7067, 2701AB Zoetermeer, NL

Progettato in Europa - Prodotto in Cina

[www.safescan.it](http://www.safescan.it)

© 2020 Safescan. Tutti i diritti riservati

SAFESCAN® è un marchio commerciale registrato

[www.safescan.it](http://www.safescan.it)